

Zelf een kleine onderhoudsbeurt uitvoeren aan uw espressomachine.

Uw machine heeft 1 x per jaar een kleine onderhoudsbeurt nodig en 1 x per jaar een grote onderhoudsbeurt. Deze kleine onderhoudsbeurt kunt u eenvoudig zelf uitvoeren door onderstaande stappen te volgen. Voor een grote onderhoudsbeurt kunt u contact met ons opnemen, voor het maken van een afspraak via 0570-677722.

Wij helpen u graag om zelf uw koffiemachine goed te onderhouden. Desgewenst doen wij het uitvoeren van een kleine onderhoudsbeurt een keer voor.

Wanneer u zelf onderhoud pleegt aan uw espressomachine gebruik dan hittebestendige handschoentjes of hou een doek bij de hand. Alle onderdelen kunnen heet zijn.

Tip! Vervang eerst 1 groep en daarna pas de 2^{de} groep.

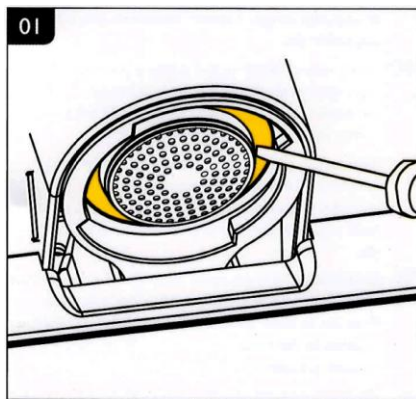

Verwijder eerst de filterdrager. Om de douche en rubberen ring te verwijderen kunt u een grote platte schroevendraaier gebruiken. Zet de schroevendraaier vrij horizontaal tegen de rand van de douche aan en duw deze dan met gemiddelde druk naar beneden.

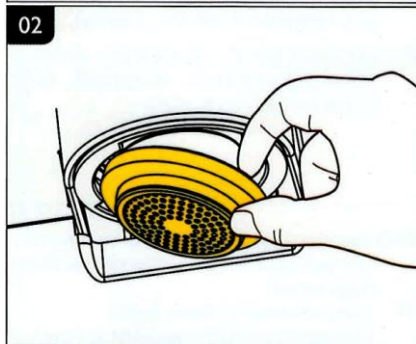

De douche en ring kunt u nu met uw handen los trekken.

Maak vervolgens met een harde reinigingsborstel de zetgroep en randen schoon, vóór u de nieuwe douche en ring terugplaatst.



Zorg dat de rubberen ring met het logo omhoog wijst. U plaatst de nieuwe douche erin.

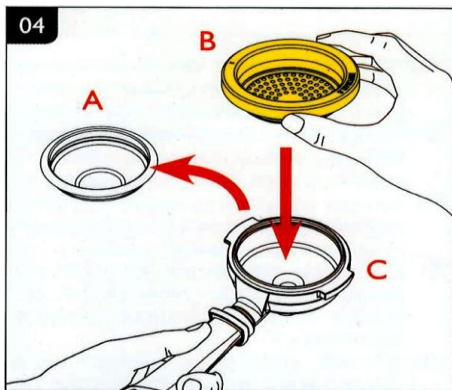

Gebruik uw filterdrager om de douche en ring op de juiste plek terug te plaatsen. Verwijder daarvoor eerst het filterbakje. Leg vervolgens het nieuwe setje op de filterdrager.



Verwarm de rubberen ring goed voor door deze gedurende 30 seconden in warm water te leggen.

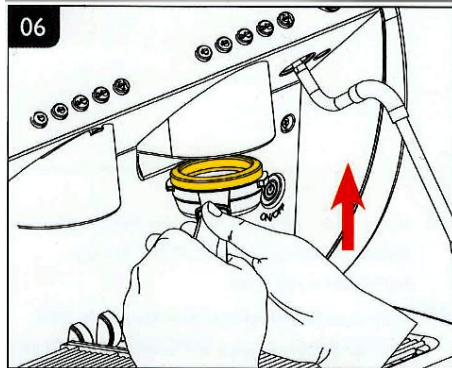

Plaats nu de douche en ring terug in de zetgroep. Dit doet u door de filterdrager in de zetgroep te draaien. Wij raden aan om met een hand onder de filterdrager een lichte druk uit te oefenen zodat de set goed in de zetgroep gedrukt wordt.

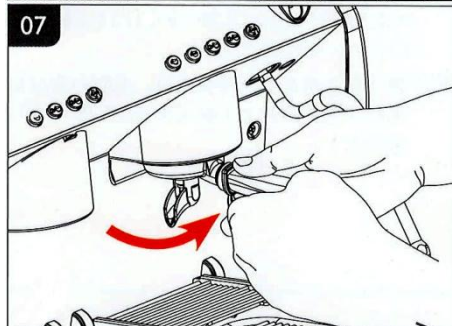

Draai de filterdrager niet al te strak aan. Let op het rubber is nieuw.

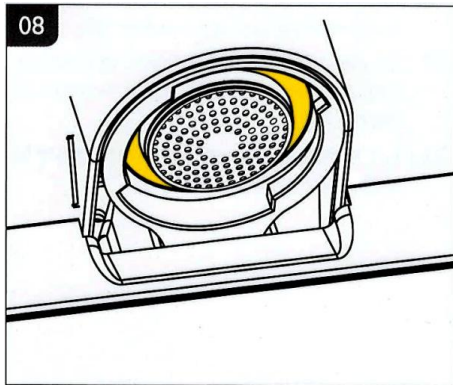

Verwijder nu de filterdrager. Uw nieuwe ring en douche zijn succesvol geplaatst.

Nu kunt u het filterbakje weer terugplaatsen in de filterdrager.